

TVD-G12CAT

1 in to 1 CAT out & 1 VGA out Video Distributor

1入力1リモートCAT出力&1VGAローカル出力 映像分配器



アナログRGB1系統CAT5伝送送信ユニット
 1系統VGAローカル(送信側)出力
 コントラスト、明るさ調整機能付
 1600x1200@85Hz対応
 長距離伝送対応 最長300m

※オプション: 受信ユニット TMR-G001V

解像度	最大1600x1200@85Hz
VGA端子	ミニD-Sub15pin
Ethernet端子	RJ45
伝送距離	最長300m
ビデオ帯域	150MHz
入力信号	アナログRGB(0.7Vp-p 75Ω)
同期信号	H/V分離(TTL)
水平周波数	30-95KHz
垂直周波数	50-180Hz
電源	DC5V(電源アダプター付属)
消費電力	最大350mA
動作環境温度	0~55°C、RH 95%以下
保管環境温度	-20~85°C、RH 95%以下
外形寸法	W67xH27xD73mm
重量	約200g

■接続端子



■構成例

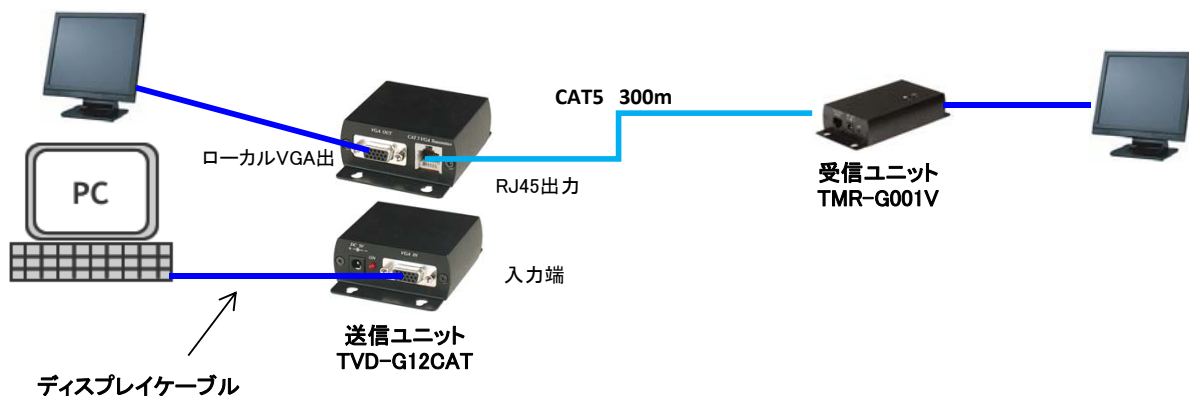

TVD-G12CAT

1 in to 1 CAT out & 1 VGA out Video Distributor

1入力1リモートCAT出力&1VGAローカル出力 映像分配器

■設置の際に

CAT5ケーブルのワイヤリング構成や品質の違いにより、信号の伝送時間が若干ずれることがあります。

この違いが大きいと、RGB信号表示にゆがみが生じます。

モニター上では、色が欠けたり、集合していないように見えます。

一般的には、伝送距離が長い場合に発生します。

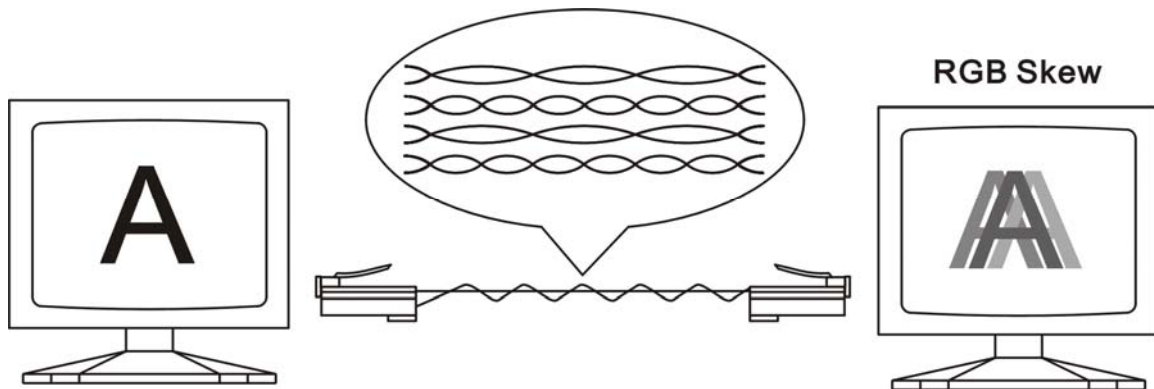

このゆがみを軽減するためには、以下のようにスキューアダプターを設置することを推奨します。同梱のスキューアダプターを伝送距離の中間に1つと受信ユニットの前に1つ設置してください。

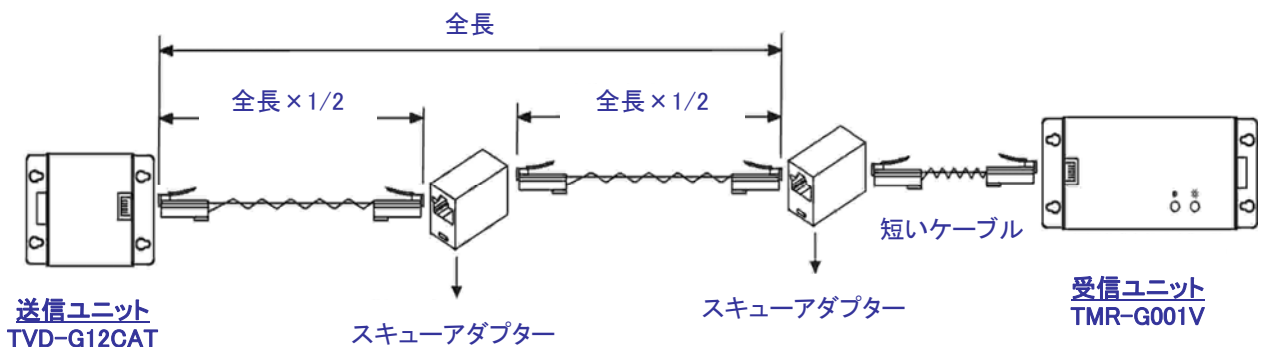

※注意

モニターの損傷を防ぐため、受信ユニットを接続する前に、ケーブルの接続と電源の確認をしてください。